



Produktpärm

SVEDEN TRÄ

- 1 Lister
- 2 Byggnadsvirke
- 3 Ytterpaneler
- 4 Innerpaneler
- 5 Råspontsluckor
- 6 Fingerskarvat konstruktionsvirke
- 7 Takstolar
- 8 Prefab
- 9 Tryckimpregnerat
- 10 Brandskyddsimpregnerat
- 11 Prislista / Avtal
- 12 Sveden Trä broschyr

Lister

Innehållsförteckning

Sveden Trä/Dalalist

Våra standardprofiler

Taklister

Allmoge sockel

Allmoge foder

Bröst- och fönsterbänklister

Övriga profiler

Smyg och fogbräda furu

Våra standardkulörer

Smyg och fogbräda MDF

Information smygar

Ädelträ

Klotsar

Sveden Trä/Dalalist

Sveden Trä/Dalalist tillverkar, förädlar och tillhandahåller listverk av högsta kvalitet samt interiöra produkter av trä och MDF till byggbranschen och byggnadsindustrin. Produktionen ligger i spets och utvecklas kontinuerligt med senaste tekniken för att möta marknaden och kundens behov.

Vår ytbehandling är vattenbaserad för att minimera miljöpåverkan, vi tar fram alla tänkbara kulörer och lasyrer.

Vi hyvlar allt från lister till specialprodukter, längdkapar, packar etc. Inget objekt är för litet, eller för stort för Sveden Trä/Dalalist.

Våra standardprofiler

**Sockel**

Profilnummer 54

10 x 44
10 x 57
10 x 70
12 x 44
12 x 57
12 x 70
12 x 95
12 x 120
15 x 57
15 x 95
15 x 120

**Foder**

Profilnummer 56

10 x 44
10 x 57
10 x 70
12 x 44
12 x 57
12 x 70
12 x 95
15 x 44
15 x 57
15 x 70
15 x 95
15 x 120

**Klackfoder****Foder med 7-12mm fals**

Profilnummer 35

17 x 57
21 x 44
21 x 57
21 x 70

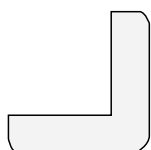
**Ytterhörnlist**

Profilnummer 34

21 x 21
27 x 27
33 x 33
44 x 44

**Foglist**

Profilnummer 52

8 x 21
8 x 27
8 x 33
8 x 44

**Smyglist**

Profilnummer 53

8 x 15
8 x 21
8 x 27
8 x 33
8 x 44
15 x 21
15 x 27
15 x 33

Taklister

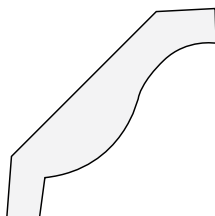
**Svanhals**

Profilnummer 13
15 x 70

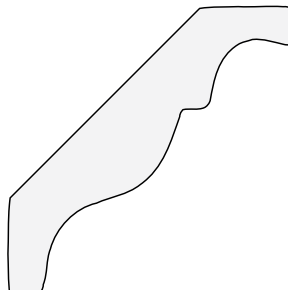
**Svanhals**

Profilnummer 12
21 x 95

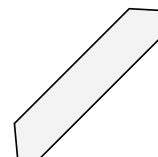
**Snedtaklist**

Profilnummer 37
9 x 44

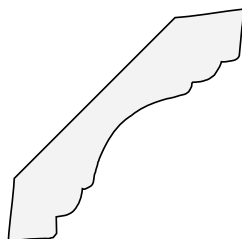
**Profiltaklist**

Profilnummer 23
15 x 70

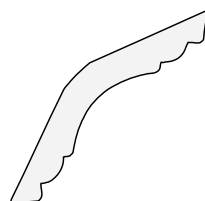
**Snedtaklist**

Profilnummer 22
15 x 65

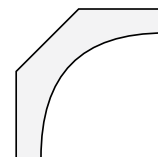
**Hålkäl**

Profilnummer 39
15 x 44
15 x 57
21 x 70

**Taklist**

Profilnummer 57
15 x 44

**Snedtaklist**

Profilnummer 38
12 x 57

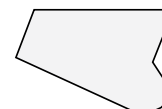
**Skugglist**

Profilnummer 40
21 x 33

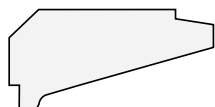
**Skugglist**

Profilnummer 41
21 x 44

Allmoge



Sockel
Profilnummer 57
15 x 44



Sockel
Profilnummer 1
12 x 70



Sockel
Profilnummer 4
12 x 70



Sockel
Profilnummer 8
15 x 95



Sockel
Profilnummer 6
15 x 70
15 x 95



Sockel
Profilnummer 11
15 x 70
15 x 95



Sockel
Profilnummer 73
21 x 145



Sockel
Profilnummer 74
15 x 95
15 x 120

Allmoge



Foder
Profilnummer 2
15 x 70



Foder
Profilnummer 3
15 x 70



Foder
Profilnummer 5
15 x 70
15 x 95



Foder
Profilnummer 9
15 x 70
15 x 95

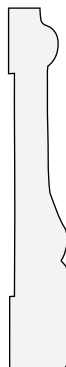

Foder
Profilnummer 10
15 x 95
15 x 120



Foder
Profilnummer 25
21 x 145

Bröst- och fönsterbänklister

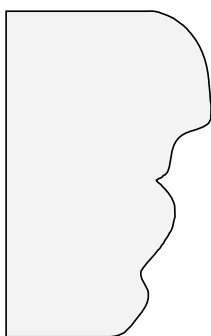

Fönsterbänklister
Profilnummer 21
45 x 70

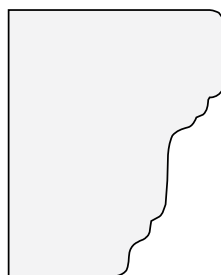

Fönsterbänklister
Profilnummer 20
45 x 57



Bröstlist
Profilnummer 18
27 x 44

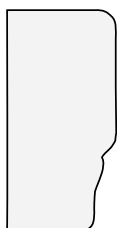

Bröstlist
Profilnummer 15
21 x 44



Bröstlist
Profilnummer 14
15 x 44



Bröstlist
Profilnummer 17
15 x 44

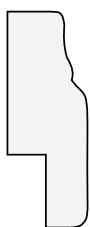

Bröstlist
Profilnummer 58
15 x 44



Bröstlist
Profilnummer 16
21 x 44



Bröstlist
Profilnummer 19
27 x 44

Övriga profiler



Skugglist
Profilnummer 59
15 x 21

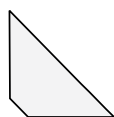

Trekantlist
Profilnummer 30
21 x 21



Dekorlist
Profilnummer 29
12 x 32

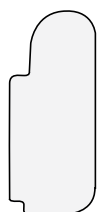

Tavellist
Profilnummer 7
18 x 44



Tavellist
Profilnummer 24
15 x 44

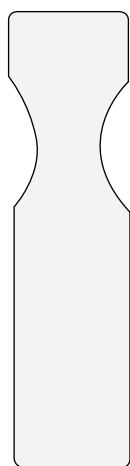

Handledare
Profilnummer 27
32 x 120



Kakellist
Profilnummer 26
15 x 120

Övriga profiler

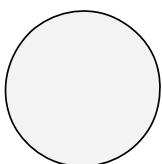

Rundstav

Profilnummer 31

8	25
10	28
12	33
15	44
21	



Halvstav

Profilnummer 32

33
44

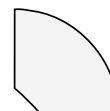

Kvartstav

Profilnummer 33

9 x 9
12 x 12
15 x 15
21 x 21



Ventilerad sockel

Profilnummer 55

12 x 57
12 x 70

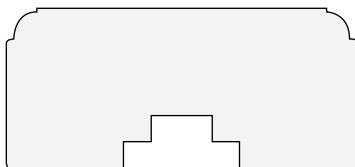

Överliggare

Profilnummer 28

45 x 95



Planhyvlat

Profilnummer 36

8 x 21	12 x 21	21 x 21
8 x 27	15 x 21	21 x 33
8 x 33	15 x 33	21 x 44
8 x 44	15 x 44	21 x 70
8 x 57	15 x 70	21 x 95
8 x 70	15 x 95	21 x 120
8 x 95		21 x 145

Smyg- och fogbräda

Furu



Smygbräda
Profilnummer 42
Typ 1



Smygbräda
Profilnummer 71
Typ 2



Fogbräda
Profilnummer 43
Typ 1



Fogbräda
Profilnummer 72
Typ 2

Standarddimensioner

21 x 33
21 x 44
21 x 70
21 x 95
21 x 120
21 x 145

Ytbehandling

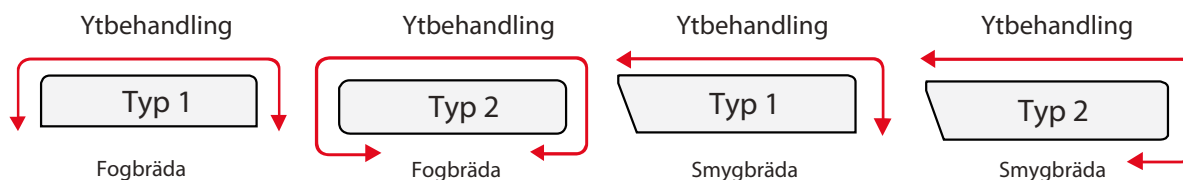

Våra standardkulörer på furulister



Smyg- och fogbräda

MDF



Smygbräda
Profilnummer 60
Typ 1



Smygbräda
Profilnummer 61
Typ 2



Foglist dörrromfång
Profilnummer 62
Typ 1



Foglist dörrromfång
Profilnummer 63
Typ 2

Standarddimensioner

16 mm
19 mm

Ytbehandling

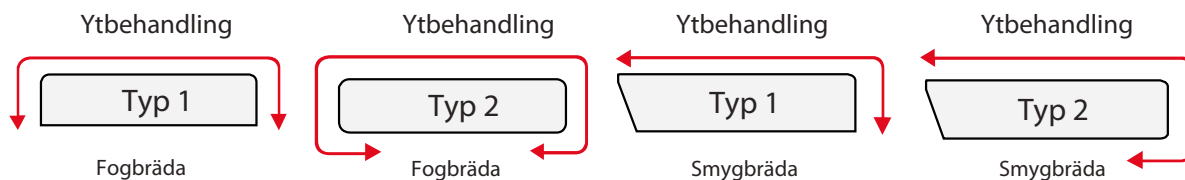

Information smygar



Smyg Typ 1

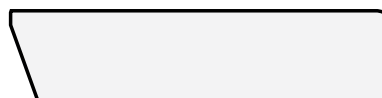

Smyg Typ 2

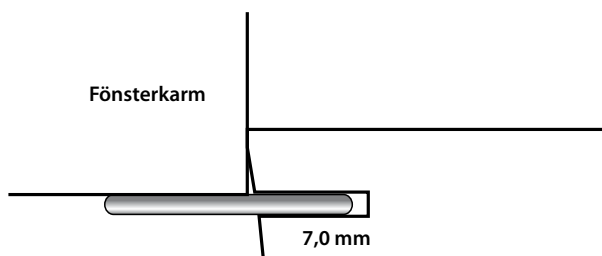
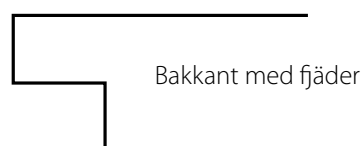
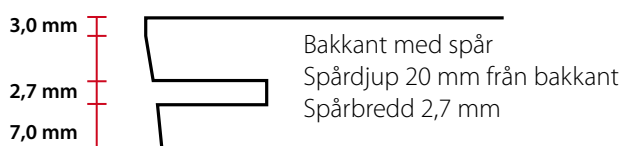

Montage med plastclips

Att tänka på vid mängdning av smygar vid montage med plastclips:

De stående smygarna skall vara fönsterkarmens höjd + 20 mm (gäller inte om smygen skall stå på fönsterbänk)

De liggande smygarna skall vara vid 16 mm: fönsterkarmens bredd -12 mm

19 mm: fönsterkarmens bredd -18 mm

Vid montage med plåtclips vilar hela smygen på karmen. Karm och smyg har således samma yttermått.

Vi tillhandlahåller även våra egna plåt- och plastclips samt dorn.

Ädelträ

Ek, bok, björk mfl.

**Foder**

Profilnummer 64

12 x 44

12 x 57

12 x 70

**Foglist**

Profilnummer 67

8 x 21

8 x 27

8 x 33

8 x 44

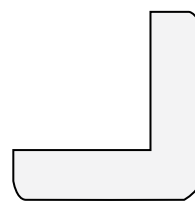
**Ytterhörnlist**

Profilnummer 70

27 x 27

33 x 33

44 x 44

**Sockel**

Profilnummer 65

12 x 44

12 x 57

12 x 70

**Smyglist**

Profilnummer 66

8 x 15

8 x 21

8 x 27

8 x 33

8 x 44

12 x 44

**Kvartstav**

Profilnummer 68

12 x 12

12 x 15

**Tröskelplatta**

Profilnummer 69

8 x 93

Klotsar

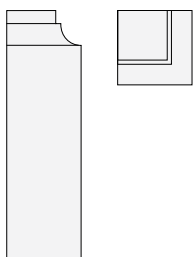

Sockelklots innerhörn

Profilnummer 47
30 x 100 x 30
30 x 125 x 30

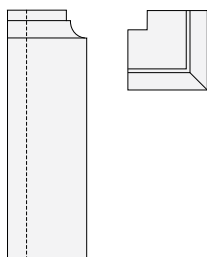

Sockelklots ytterhörn

Profilnummer 48
30 x 100 x 30
30 x 125 x 30

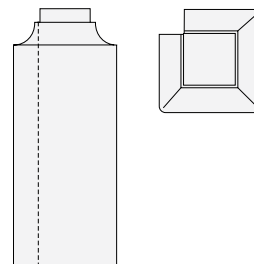

Sockelklots ytterhörn

Profilnummer 49
40 x 125 x 40

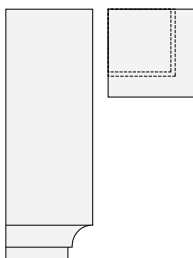

Tackklots innerhörn

Profilnummer 45
45 x 70 x 45
50 x 90 x 50

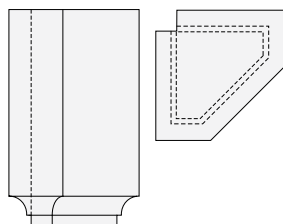

Tackklots ytterhörn

Profilnummer 46
45 x 70 x 45
60 x 90 x 60
70 x 110 x 70

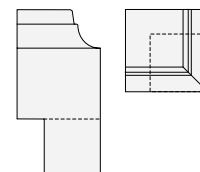

Bröstlistklots innerhörn

Profilnummer 44
30 x 60 x 30

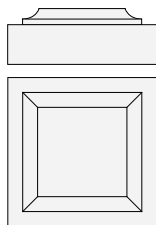

Toppklots

Profilnummer 50
75 x 75 x 28

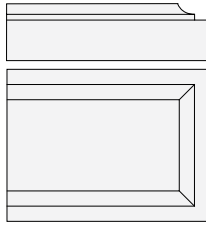

Bottenklots

Profilnummer 51
75 x 100 x 28



Byggnadsvirke

Innehållsförteckning

Produktinformation

Sveden regel

Sveden regel C24

Formbräda

Formregel

Råspont med ändspont

Glespanel med ändspont

Slätspont

Golvträ

Spontplank TG

Industrigolv

Vattläkt

Läkt

Trekantslist

Produktinformation

Sveden Trä har ett brett sortiment av byggnadsvirke för alla typer av objekt. Vi producerar byggnadsvirke i alla tänkbara utföranden, allt efter kundens önskemål. Produkterna kan även bearbetas vidare av oss, bland annat utförs exaktkapning, vinkelkapning, borring och rätt mängd till varje objekts behov.

Sveden regel

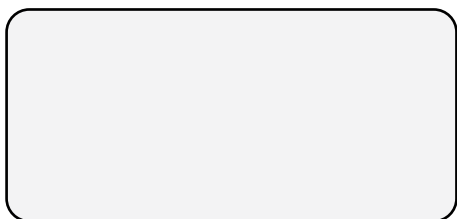

Profilnummer 84

34 x 70
45 x 45
45 x 70
45 x 95
45 x 120
45 x 145
45 x 170
45 x 195
45 x 220

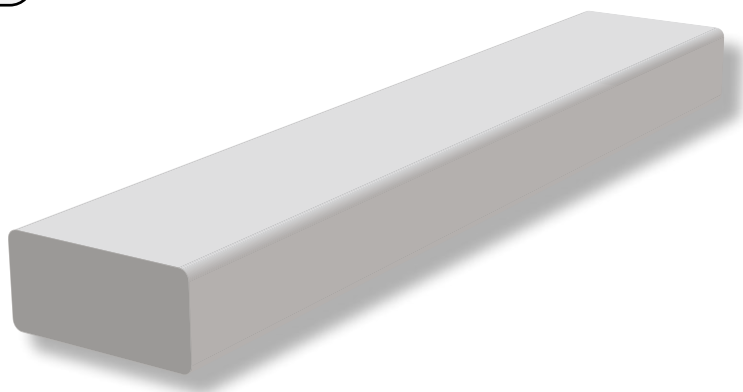

Sveden regel, C24

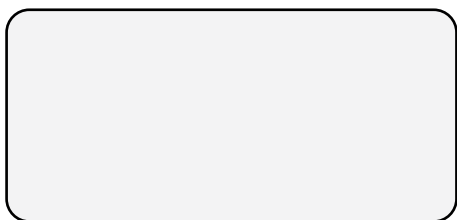

Profilnummer 103

45 x 95
45 x 120
45 x 145
45 x 170
45 x 195
45 x 220

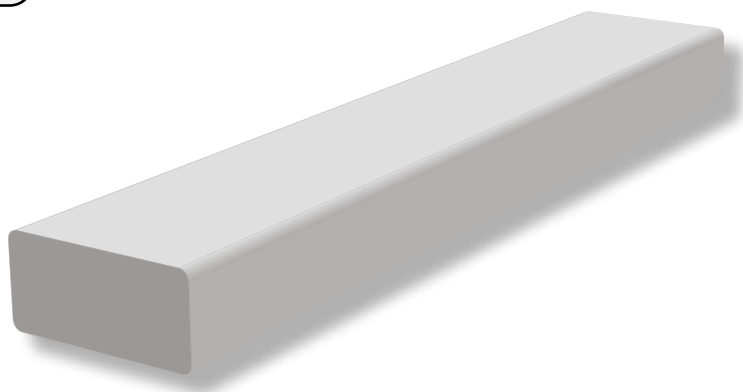

Formbräda, formregel



Formbräda
Profilnummer 93
22 x 95

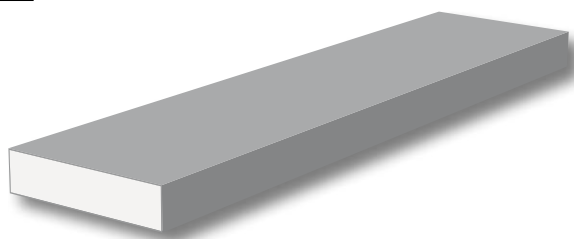

Formregel
Profilnummer 94
45 x 95

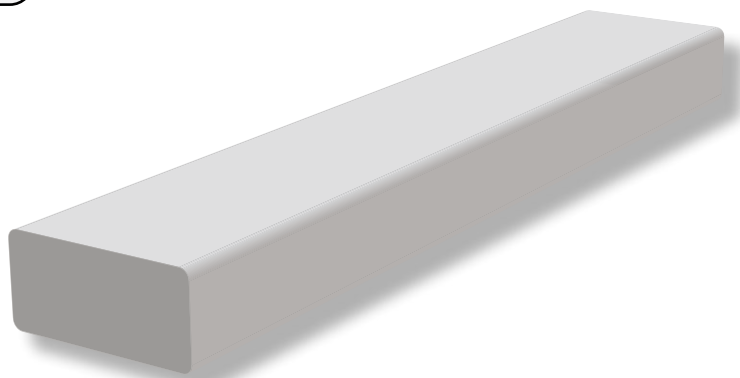

Råspont, glespanel med ändspont

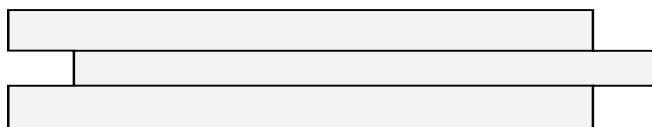

Råspont

Profilnummer 88

17 x 95

19 x 95

21,5 x 95

23,5 x 95

23,5 x 120

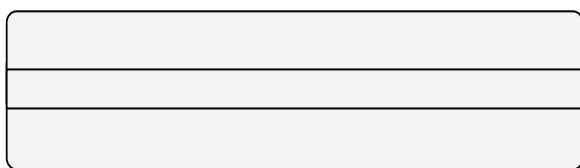
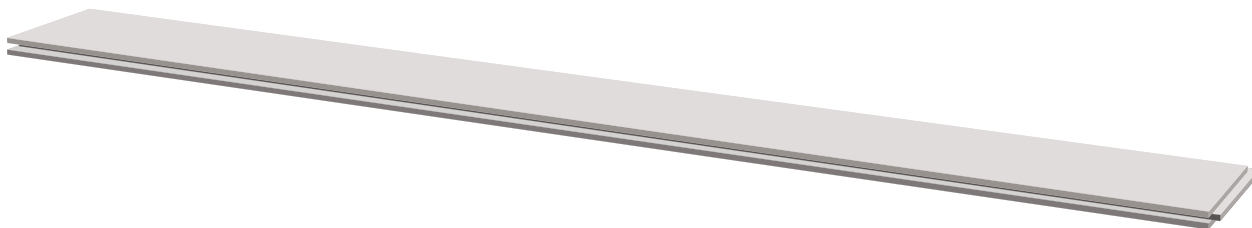

Glespanel

Profilnummer 89

28 x 70

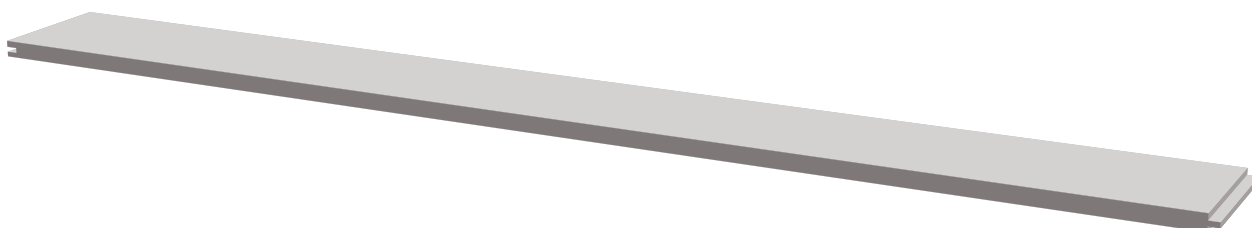

Slätspont, golvträ



Slätspont

Profilnummer 85

22 x 120

28 x 120

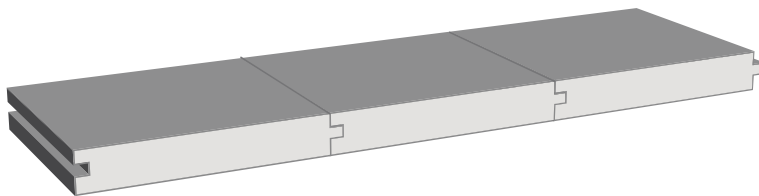

Golvträ

Profilnummer 86

28 x 120

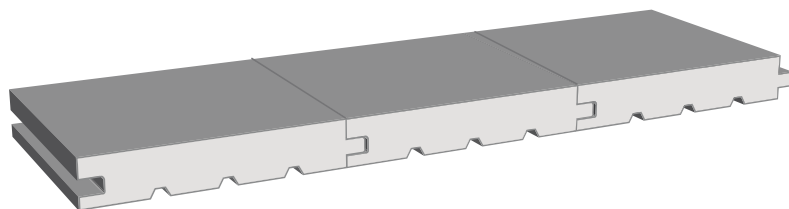

Spontplank TG, industrigolv



Spontplank
Profilnummer 87
45 x 120

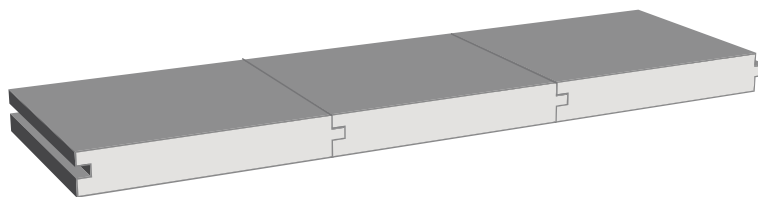

Industrigolv
Profilnummer 101
32 x 195

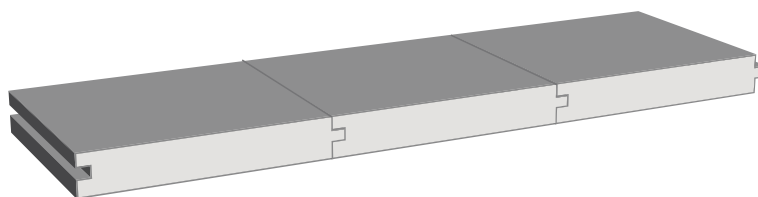

Vattläkt, läkt, trekantslist



Vattläkt

Profilnummer 90

15 x 45

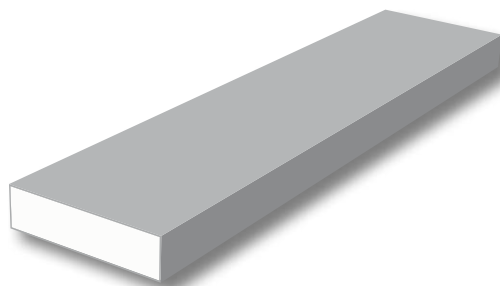

Läkt

Profilnummer 91

25 x 36

25 x 48

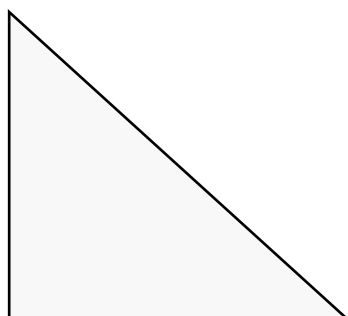
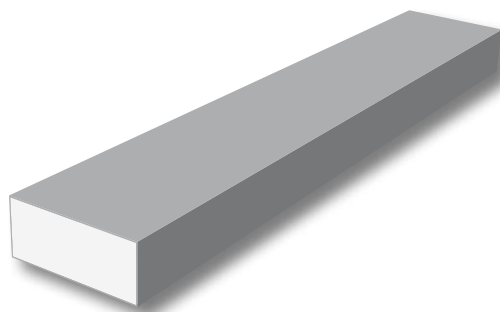

Trekantslist

Profilnummer 92

50 x 50

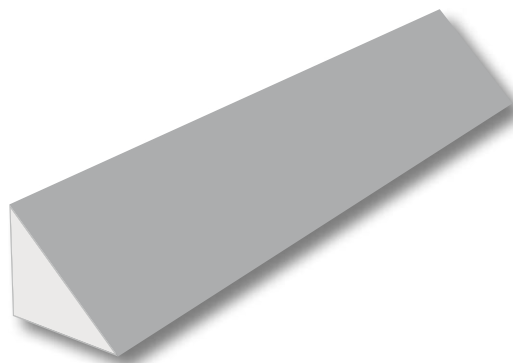

Ytterpaneler

Innehållsförteckning

Produktinformation

Enkelfas

Dubbelfas

Sveden faspanel

Sveden timmerpanel

Sveden fjällpanel

Sveden Z-panel

Råplan

Lockläkt

Produktinformation

Ytterpanel

Sveden Trä tillverkar ytterpaneler av finkvistig gran av högsta kvalitet. Vi producerar ytterpaneler i alla tänkbara utföranden, allt efter kundens önskemål. Vi erbjuder exaktkapning, vinkelkapning, droppnäs, fingerskarvning, och rätt mängd till varje objekts behov.

Industrimålad ytterpanel

Sveden Trä har gjort en stor investering inom industrimålad ytterpanel. Anläggningen är flexibel och kundanpassad för snabba färgbyten. Att köpa målad ytterpanel har flera fördelar, för att nämna några så appliceras färgen jämt, färgen täcker samtliga ytor och är mycket tidsbesparande. Vi målar panelen två gånger, en grundfärg och en mellanstrykning. Vi erbjuder de flesta målningsystem som t.ex. akrylat, alkyd eller grundmålning för slamfärg. Vi klarar samtliga NCS kulörer.

Panelen är klar för montering när den lämnar anläggningen, dock ska en sista toppfärg strykas på plats inom 12 månader.

Enkelfas

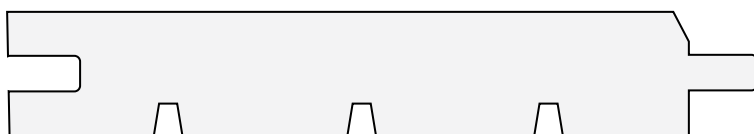

Profilnummer 78

22 x 95

22 x 120

22 x 145

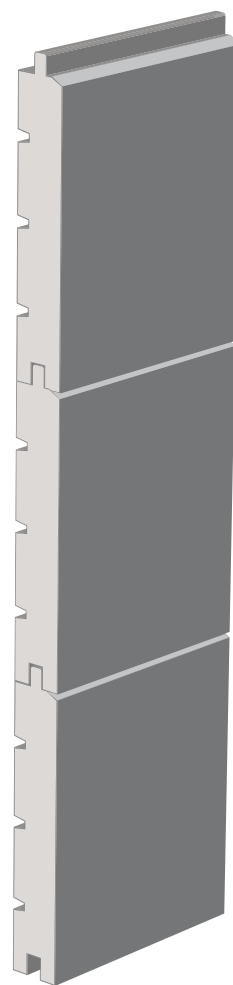

Dubbelfas

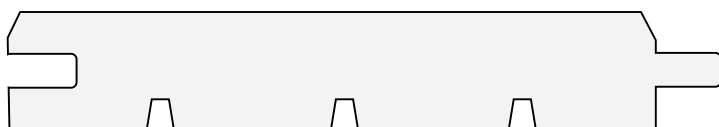

Profilnummer 79
22 x 95
22 x 120
22 x 145

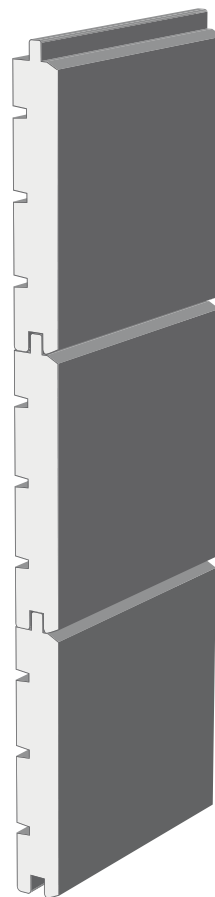

Sveden faspanel



Profilnummer 80
22 x 120
22 x 145

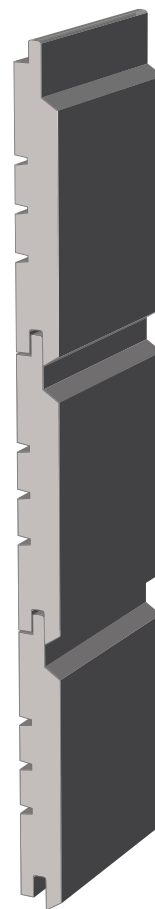

Sveden timmerpanel

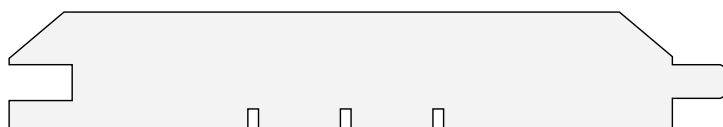

Profilnummer 77
28 x 170
34 x 170

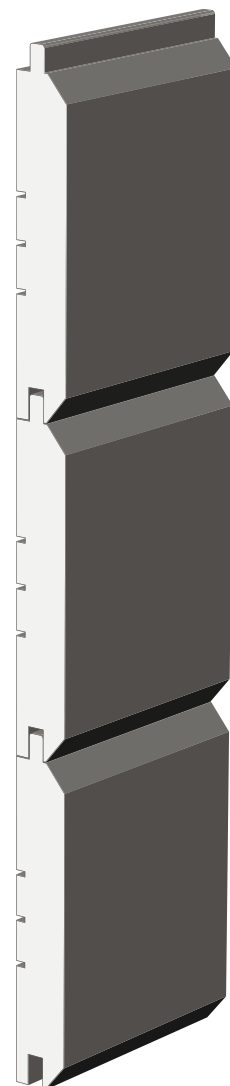

Sveden fjällpanel

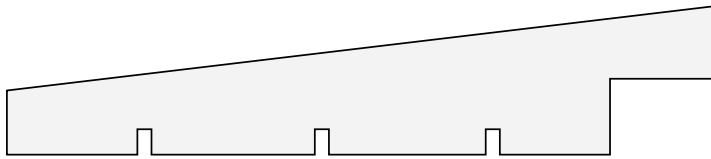

Profilnummer 81
21 x 120
28 x 146

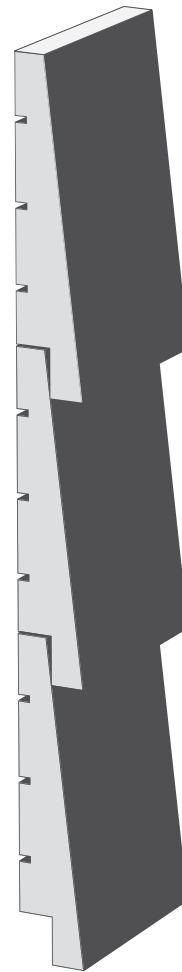

Sveden Z-panel

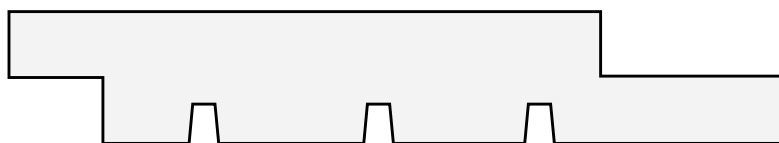

Profilnummer 82
22 x 120

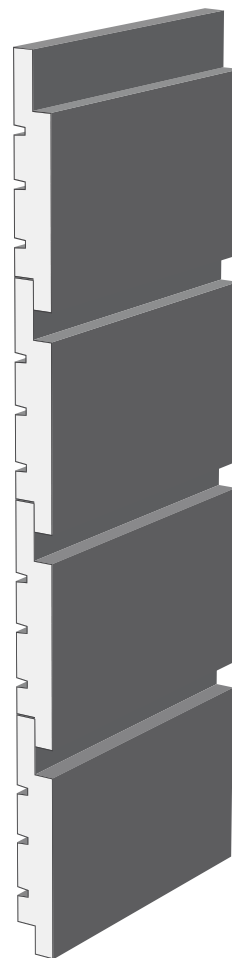

Råplan



Profilnummer 76

22 x 95

22 x 120

22 x 145

22 x 170

22 x 195

22 x 220

28 x 145

28 x 195

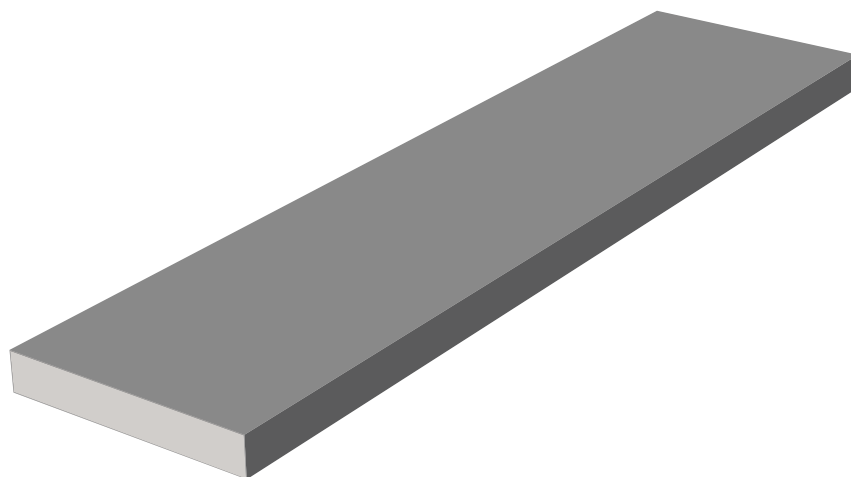

Lockläkt



Kälad

Profilnummer 83
17 x 45



Fasad

Profilnummer 98
17 x 45

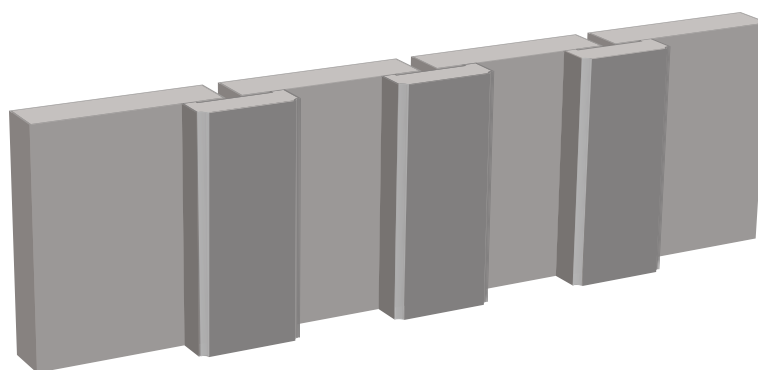

Innerpaneler

Innehållsförteckning

Produktinformation

TGV 4019

Pärilspons

Softline

Allmogepanel

Timmerpanel

Produktinformation

Innerpaneler för vägg och tak är en stor produkt hos oss. Panelerna produceras i alla tänkbara utföranden allt efter kundens önskemål och profiler. Efter hyvling, kapas och sorteras panelerna genom kameranisering (WoodEye). Panelerna buntas eller folieras och längdpaketeras. Panelerna finns obehandlade, vitvaxade eller täckmålad, i valfri NCS-kulör.

Innerpaneler



TGV 4019

Profilnummer 97

15 x 95

15 x 120

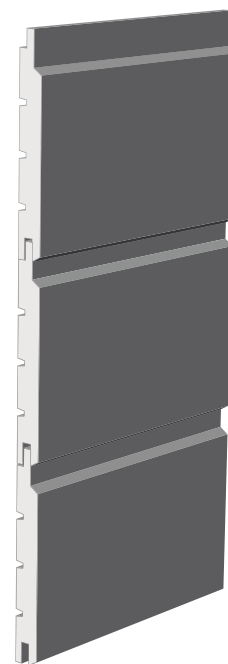

Pärlspont

Profilnummer 99

13 x 95

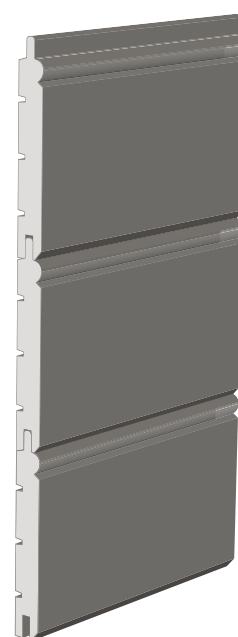



Softline
Profilnummer 100
13 x 120

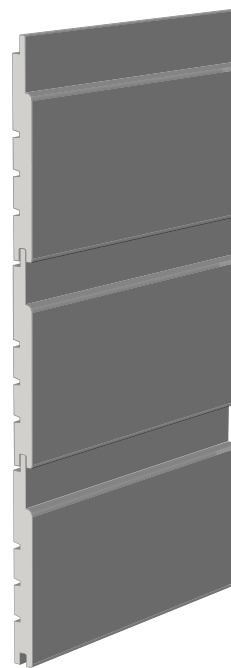

Allmogepanel
Profilnummer 96
13 x 120

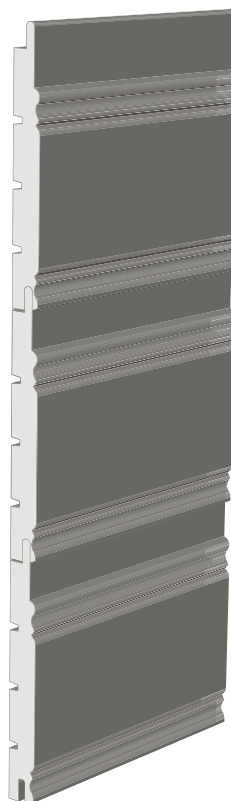

Timmerpanel



Profilnummer 102
21 x 167

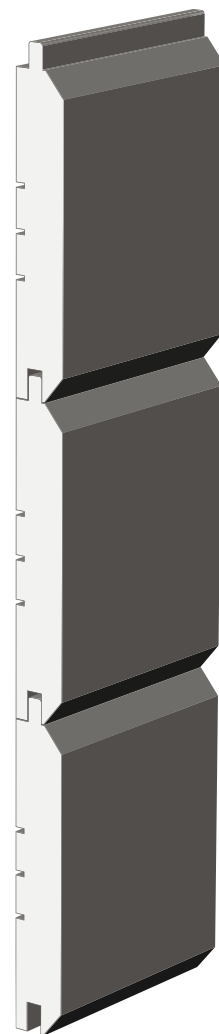

Råspontsluckor

Produktinformation

Råspont är det vanligaste materialet som används vid taktäckning och ger ett stabilt underlag.

Vi producerar färdiga luckor i tjocklekarna 19 och 21,5 mm samt 23,5 mm på beställning. Bredden är alltid 530 mm, täckande bredd, i längder upp till 4,8 meter. Råspontsluckorna kan också beställas helt objektanpassade samt med grundmålad baksida.

Användandet av färdiga råspontsluckor är mycket tidsbesparande och enkelt.

Fingerskarvat konstruktionsvirke

Produktinformation

Efter många års målinriktat utvecklingsarbete har vi idag mycket goda erfarenheter och ett brett tekniskt kunnande i att producera fingerskarvat, hållfasthets sorterat konstruktionsträ. Specialiteten är långa profilerade plankor upp till 12,5 meter. Dessa produkter kan även bearbetas vidare av oss bland annat utförs borring, vinkelkapning, exaktkapning och tryckimpregnering. Specialprofiler tas fram på begäran. Tillverkningen sker under kontroll av Statens Provningsanstalt (SP). Vi är certifierade enligt svensk standard T24 och tysk standard DIN Mpa S10.

Vi kan producera dimensioner upp till 80 x 220 mm.

Fingerskarvat konstruktionsvirke

Profilnummer 95
Standardsortiment, T24, T12
45 x 70
45 x 95
45 x 120
45 x 145
45 x 170
45 x 195
45 x 220

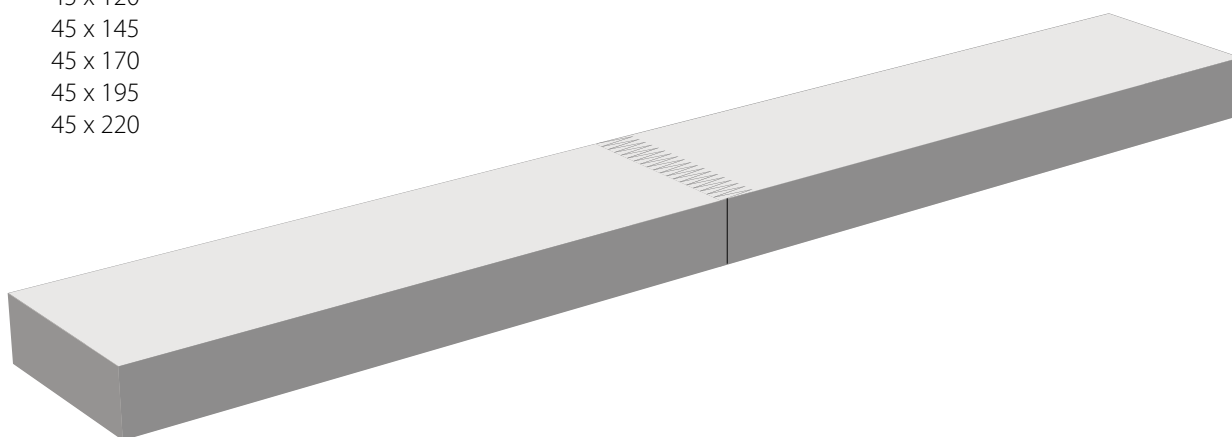



Takstolar

Produktinformation

Takstolsplaner och beräkningar arbetas fram av våra egna ackrediterade takstolskonstruktörer i de mest avancerade CAD-systemen på marknaden. Produktionen sker i två produktionslinjer, under kontroll av Statens Provninganstalt (SP). Sveden Trä är CE-godkänd och följer anvisningar enligt Eurokod 5 (EK5).

Vi kan tillverka takstolar med spännvidder upp till 21 meter – inget objekt är för litet eller för stort.

Tabell över snözoner, se svedentra.se

Takstolar

exempel

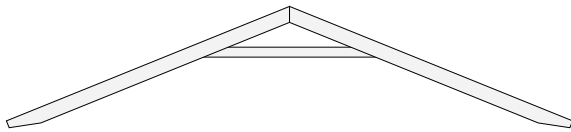

A-Takstol

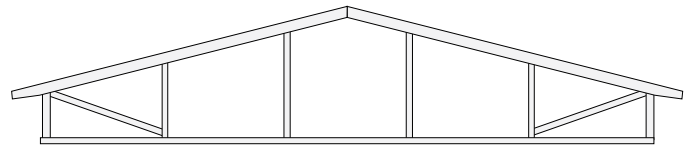

Uppstolpad

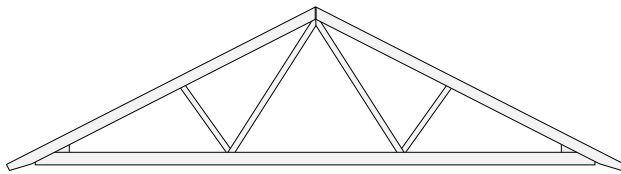

Fackverk

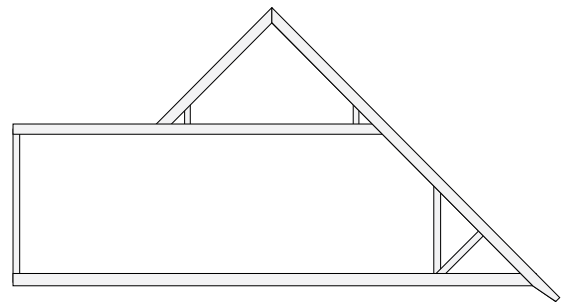

Kuptakstol

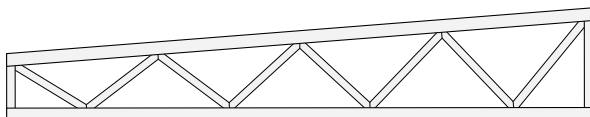

Balktakstol

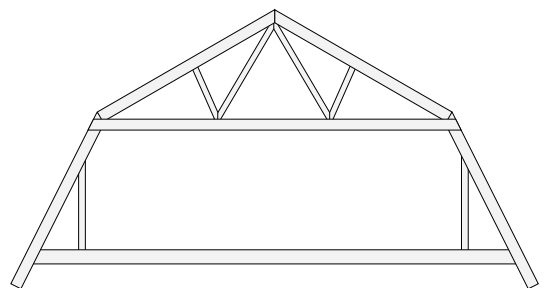

Mansard

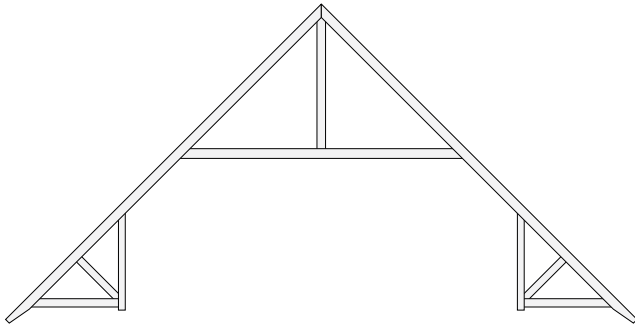

Svensk takstol

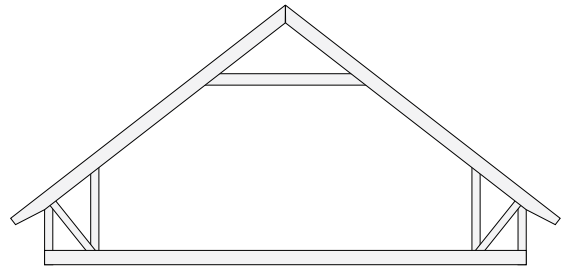

Ramverk

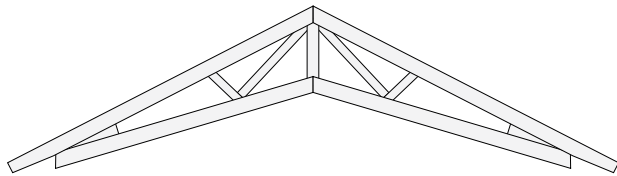

Saxstol

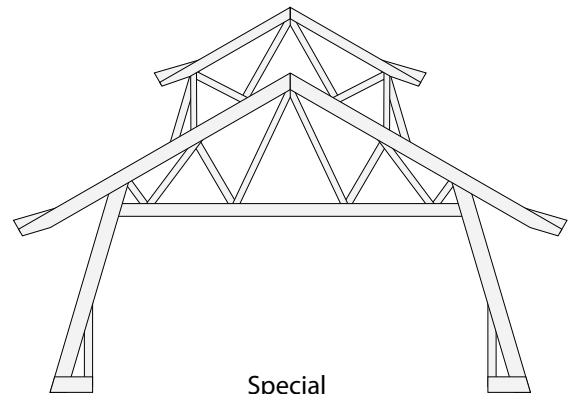

Special

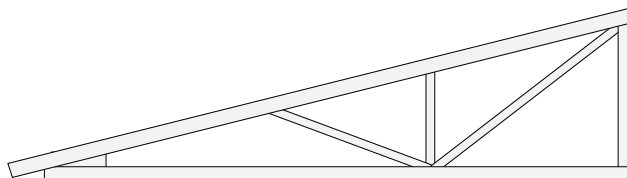

Pulpettakstol



Prefab

SVEDEN TRÄ

Produktinformation

Vi ha en lång erfarenhet av prefabricerade komponenter där tillverkningen är helt kundanpassad. Vi är kostnadseffektiva på att ta fram individuellt utformade prefabricerade hus och komponenter som väggblock, bjälklagskassetter och takkassetter. Vi har inga typhus eftersom vi samarbetar med arkitekter, konstruktörer och andra aktörer på marknaden. Tillverkningen omfattar allt från egna hem till industri-, lantbruks- och skolbyggnader.

Tryckimpregnerat

Produktinformation

Sveden Trä har ett samarbete med AB Impregna. Vi kan erbjuda och leverera de flesta dimensioner och träslag som du kan behöva för din byggnation. Impregnering kan ske i längder upp till 24 meter. Impregnering sker till största delen med ett krom- och arsenikfritt metallsalt enligt NTR klass A och AB samt marin impregnering på beställning. Impregnas kvalitetssystem för impregnering uppfyller kraven enligt SS-EN 351-1 och NTR dokument nr 1:2011. Tillstånd finns därmed för märkning av produkterna i enlighet med de Nordiska träskyddsklasserna.

Brandskyddsimpregnerat

SVEDEN TRÄ

Produktinformation

Inget annat byggmaterial kan jämföras med trä. Genom traditioner har trä använts såväl i konstruktioner och beklädnad både inomhus och utomhus. Men trä är också ett brännbart material som måste brandskyddas i applikationer där brandkrav ställs t.ex. ytskikt och tändskydd i samlingslokaler, utrymningsvägar, utomhusfasader i flervåningshus.

Sveden Trä i samarbete med Woodsafe Timber Protection möjliggör för dig som byggare, konstruktör, brandkonsult, arkitekt att tillgodose brandtekniska krav med samtidigt använda trä med bibehållna egenskaper.

Brandskyddsimpregnerat trä

Uppfyller gällande nationella och Europeiska brandtekniska krav ställda på träpanel och träbaserad skivmaterial. Brandskyddsimpregneringen sker industriellt genom vakuum och tryckprocess och tillgodoser EU:s konstruktionsdirektiv CPD 89/106 EEG, BVL och nationella riktlinjer enligt BBR.

Brandskyddsimpregneringen påverkar inte struktur, nyans, karaktär eller hållfastighet. Impregneringen bildar inget filmskikt och är saltfri så det går utmärkt att vidareförädla genom att t.ex. täckmåla, lasera, eller betsa. Produkten är ej miljö- eller hälsoskadlig.

Användningsområden

Både inomhus och utomhus:

- Utrymningsvägar
- Sport- och idrottshallar
- Samlingslokaler, hörsalar
- Vägg- och takpaneler
- Fasadbeklädnader
- Konstruktioner
- Akustikpaneler
- Dekorationer

Brandteknisk specifikation

Tillverkningsprocessen är kontrollerad av statens provningsanstalt, SP och TRÄTEK.

Typgodkännandebevis (TG0263/08)

Tändskyddande beklädnad med ytskikt B-s1,d0 (K210/B-s 1,d0)

SP-Fire 105, NT-Fire 054 INT/EXT

CE Certifierad

(SC 0243-09 SC 0268/09 B-s1,d0 massivträ och plywood)

SP-Fire 105

Fasadkrav I Br.1 konstruktioner (P902211)

NT-Fire 054 INT/EXT

Beständighet interiört och exteriört



BRANDSKYDDSIMPREGNERAT TRÄ OCH SKIVMATERIAL
FÖR INOMHUS- OCH UTOMHUSANVÄNDNING



BRANDSKYDDSIMPREGNERAT TRÄ & SKIVMATERIAL
FÖR INOMHUS- OCH UTOMHUSANVÄNDNING
MED ELLER UTAN FUGBESÄTTARE